

Вітаємо!

Купуючи це масажне крісло, ви демонструєте свою обізнаність про здоров'я, і ми просимо вас уважно прочитати та дотримуватися інструкцій з безпеки, щоб ви могли довгий час насолоджуватися перевагами цього пристрою. Будь ласка, уважно прочитайте інструкції з безпеки та дотримуйтесь їх **BetaSonicIII**.

Зміст

1. Інструкції з техніки безпеки	04
2. Початок роботи	07
3. Особливості/функції	10
4. Дистанційне керування	12
5. Огляд кнопок на підлокітнику	14
6. Інструкція з експлуатації	18
7. Очищення та догляд	36
8. Усунення несправностей	37
9. Технічні дані	38
10. Спеціальні функції	39
11. Юридичні питання	40
11.1 Декларація відповідності ЄС	40
11.2 Гарантійні зобов'язання	40

< timetorelax

З моменту заснування у 2000 році ім'я CASADA означає високоякісну продукцію в галузі велнесу та фітнесу, і сьогодні пристрої CASADA доступні по всьому світу. Безперервний розвиток, оригінальний дизайн і сувора орієнтація на поліпшення якості життя характеризують продукцію CASADA, як і її надійну та чудову якість.

1. Інструкції з техніки безпеки

- Перед використанням уважно прочитайте всі відповідні інструкції.
- Позначена тут інформація допоможе вам безпечно та правильно використовувати виріб.
- Попередження розділені на «Попередження» та «Обережно», щоб уточнити ступінь небезпеки та пошкодження, які можуть виникнути в разі неправильного використання. І те, і інше важливо для безпеки, і їх потрібно враховувати.
- Зверніть увагу на символи перед інструкціями з безпеки.



УВАГА: Означає, що неналежне використання може призвести до серйозних травм або смерті.



Обережно: Вказує на те, що неправильне використання може призвести до незначних травм або пошкодження майна.



Неприпустимо: Категорично заборонено

Продукт не повинен використовуватися наступними групами людей



Неприпустимо

- Цей пристрій не призначений для використання особами (включно з дітьми) з фізичними, сенсорними чи неврологічними вадами або з браком досвіду чи розсудливості, якщо вони не перебувають під наглядом та не проінструктовані щодо використання пристрою особою, відповідальною за їхню безпеку. Слідкуйте за дітьми, щоб вони не гравалися з пристроєм.
- Людям, які страждають на остеопороз.
- Люди із захворюваннями серця або користувачі електронних медичних пристроїв, таких як кардіостимулятор.
- Люди, які страждають від лихоманки.
- Вагітні та жінки, які мають менструацію.
- Люди, які отримали травми або мають захворювання шкіри.
- Дітям до 14 років, які перебувають без нагляду, не дозволяється використовувати цей продукт.
- Люди, яким їхні лікарі порадили заспокоїтися або які почувуються хворими.
- Заборонено користуватися цим виробом особам із мокрим тілом.
- Цей продукт має дуже теплу поверхню нагріву. Людям, чутливим до тепла, слід бути обережними під час використання цього пристрою.
- Якщо шнур живлення пошкоджено, його має замінити фахівець виробника, його відділу технічного обслуговування або подібного відділу, щоб уникнути небезпеки.

Важливі застереження щодо безпеки



УВАГА

- Слідкуйте за тим, щоб діти не торкалися будь-яких рухомих компонентів пристрою.
- Використовуйте пристрій лише з добре заземленим джерелом живлення, яке підходить для цього продукту.
- Вимкніть шнур живлення після використання або перед чищенням, щоб уникнути травм або пошкодження виробу.
- Пристрій повинен експлуатуватися відповідно до інструкцій, наведених у цьому посібнику.
- Не використовуйте несанкціоновані запасні частини або аксесуари.
- Не використовуйте пристрій на вулиці.
- Перед введенням в експлуатацію уважно прочитайте інструкцію з експлуатації.
- Ніколи не використовуйте цей продукт для будь-яких цілей, не перелічених тут.
- Рекомендується використовувати 20 хвилин за раз.
- Не використовуйте цей продукт, якщо оббивка, шкіра порвані або пошкоджені.
- Слідкуйте за тим, щоб у пристрій не потрапили сторонні предмети.
- Не використовуйте цей продукт для сну.
- Не використовуйте цей продукт, якщо ви в стані алкогольного сп'яніння або почуваетесь хворим.
- Не використовуйте пристрій протягом години після прийому їжі.
- Щоб уникнути травм, не використовуйте цей виріб із застосуванням сили.

1. Інструкції з техніки безпеки

Техніка безпеки



Обережно

- Переконайтеся, що напруга мережі відповідає вказаній на виробі.
- Ніколи не вставляйте та не виймайте вилку мокрими руками.
- Щоб уникнути ураження електричним струмом або пошкодження пристрою, не допускайте потрапляння води в пристрій.
- Будьте обережні, щоб не тягнути за шнур живлення під час підключення та від'єднання. Груба сила заборонена.
- Захищайте кабель від пошкоджень і не модифікуйте схему пристрою.
- Очищення струмопровідних елементів цього продукту, таких як: вимикач живлення та вилку не можна протирати мокрою тканиною.
- Будь ласка, зверніть увагу на те, що існує ризик отримання травми у разі припинення електропостачання. Тому ми рекомендуємо вам триматися подалі від продукту, доки не відновиться живлення.
- Якщо ви помітили незвичайний стан роботи пристрою, негайно вимкніть його та зверніться до місцевого дилера.
- Якщо ви почуваетесь погано, припиніть використання пристрою та зверніться до лікаря.

Протипоказання braintronics®

- Психози (наприклад, шизофренія, біполярний розлад, ендогенна депресія)
- Розлади особистості
- Епілепсія та подібні судомні розлади
- Хвороба серця
- Розлади центральної нервової системи
- Тромбоз
- Ендогенна депресія
- ADD (неактивний)
- Недавній інфаркт або інсульт
- Розумова відсталість
- Залежність від наркотиків, алкоголю та медикаментів
- Регулярне вживання психотропних препаратів
- Вагітність

ПРИМІТКА: з етичних і юридичних міркувань, braintronics® не можна використовувати дітям і підліткам без прямої згоди їхніх законних опікунів. Людям, які можуть потрапити в релігійні конфлікти через медитацію, слід утриматися від її використання.

Умови зберігання



Обережно

- Температура приміщення для зберігання: від 5 °C до 40 °C.
- Вологість (RH) від 20% до 80%; вільному від корозійних газів і добре провітрюваному приміщенні.

1. Інструкції з техніки безпеки

Технічне обслуговування товару



Обережно

- Цей виріб має обслуговуватися лише в призначеному дилером сервісному центрі. Користувач не має права розбирати або обслуговувати виріб без дозволу.
- Не забудьте вимкнути головний вимикач після використання.
- Не користуйтеся пристроєм, якщо розетка несправна.
- Якщо пристрій не використовується протягом тривалого періоду часу, згорніть шнур живлення та зберігайте пристрій у сухому місці без пилу.
- Уникайте розміщення пристрою при високих температурах або поблизу відкритого вогню. Не піддавайте пристрій дії прямих сонячних променів протягом тривалого часу.
- Чистіть цей виріб лише сухою тканиною. Ніколи не використовуйте розчинник, бензол або спирт.
- Пристрій розроблено та виготовлено таким чином, що не потребує спеціального обслуговування.
- Уникайте маніпулювання цим виробом гострими предметами.
- Не котіть і не тягніть цей виріб по нерівній поверхні. Підніміть його перед переміщенням.
- Пристрій слід використовувати лише через регулярні проміжки часу. Не залишайте його працювати безперервно протягом тривалого часу.

Середовище застосування



Обережно

- Не використовуйте цей продукт у дуже вологому середовищі, наприклад, у ванній кімнаті.
- Негайно припиніть використання цього продукту, якщо температура навколишнього середовища значно зміниться.
- Не використовуйте цей продукт у сильно запиленому або корозійному середовищі.
- Цей виріб не слід розміщувати в замкнутих приміщеннях або місцях без гарної вентиляції.

Усунення типових несправностей



Обережно

- Звук двигуна під час роботи виробу є звичайним робочим звуком.
- Якщо пульт дистанційного керування не працює належним чином, перевірте, чи штепсельна вилка та джерело живлення надійно підключені, а вимикач живлення увімкнено.
- Після закінчення дозволеного часу використання пристрій автоматично вимикається. Якщо пристрій працює протягом тривалого періоду часу, температурний захист автоматично вимикає пристрій. Пристрій можна знову увімкнути в роботу через 30 хвилин.

2. Початок роботи

Інструкція по монтажу

1. Під'єднайте кабель кулачкового механізму та лінію стисненого повітря до переднього роз'єму рами (Малюнок 1).
2. Потім просуньте підключений кабель і лінію стисненого повітря в отвір на каркасі спинки (Малюнок 2).
3. Після під'єднання кабелю відкрийте кришки кріплення (зона литок) з обох боків сталеві рами (Малюнок 3).
4. Підніміть механізм в заглиблення, закрийте монтажні кришки та закріпіть 2 гвинтами

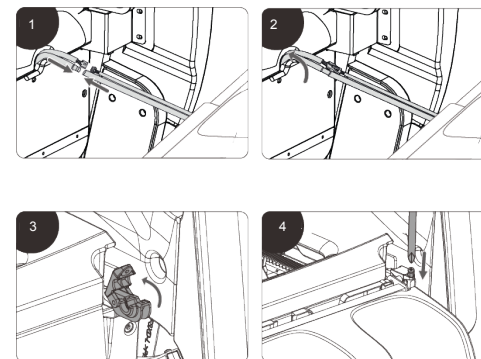

Розміщення масажного крісла

Слідкуйте за тим, щоб відстань до стіни становила не менше 30 см, щоб крісло могло повністю перейти в положення лежачи.

Захищайте крісло від занадто високих кімнатних температур. Розмістіть його так, щоб воно стояло прямо.

Уникайте впливу сонячних променів і забезпечте достатню відстань від нагрівальних приладів.

Щоб захистити підлогу від пошкоджень, ми рекомендуємо відповідну підкладку

(наприклад, килимок).

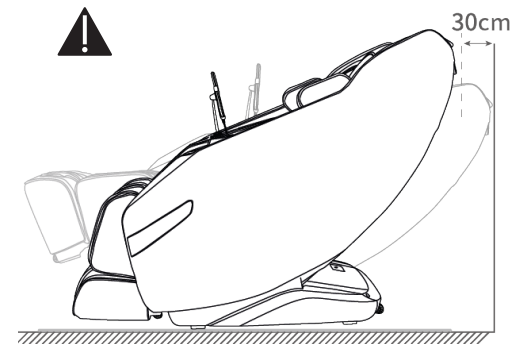

2. Початок роботи

Підняття стільця

Щоб уникнути травм, при підйомі та переміщенні крісла потрібна злагоджена робота.

1. Будь ласка, піднімайте масажне крісло, коли пересуваєте його по чутливих поверхнях, таких як дерев'яна підлога.

2. Коли крісло піднімається та переміщується в потрібне положення, будьте обережні, щоб захистити руки та ноги від травмування. Відпускайте крісло, лише коли воно стоятиме рівно.

Щоб уникнути пошкодження підлоги, ми рекомендуємо покласти на неї захисні килимки або щось подібне.

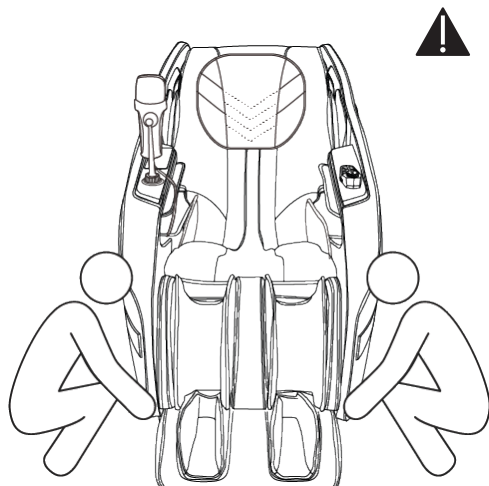

Зняття та кріплення подушки для голови та спинки

За допомогою подушки можна зменшити інтенсивність розминання в області шиї та плечей. Рекомендуємо використовувати накладки.

Подушка для спинки і спинка (1), а також подушка для голови і подушка для спинки (2) з'єднані за допомогою блискавки..

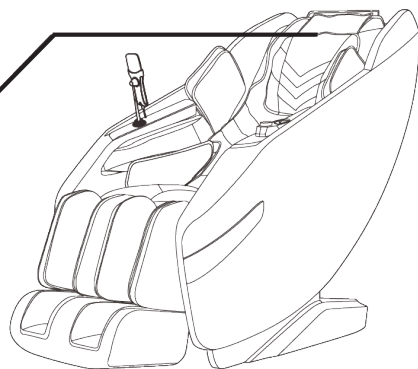
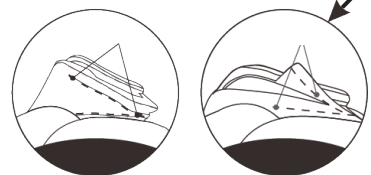

2. Початок роботи

Переміщення масажного крісла

Для переміщення масажного крісла використовуйте ролики на спинці. Перемістіть крісло, нахиливши його назад приблизно на 45° (див. малюнок).

Примітка: надмірне зусилля призведе до того, що стілець перекинеться та, можливо, пошкодиться

1. Перед переміщенням крісла поверніть його у вихідне положення, а потім вимкніть живлення.

2. Пересувайте крісло лише тоді, коли на ньому немає людей або предметів.

3. Не штовхайте крісло через перешкоди вище 2 мм або щілини ширше 5 мм.

4. Коли ви пересуваєте крісло за допомогою роликів, здійснити одноразовий безперервний рух неможливо; Якщо відстань перевищує 50 метрів, рухайте крісло повільно та рівномірно, щоб уникнути пошкодження.

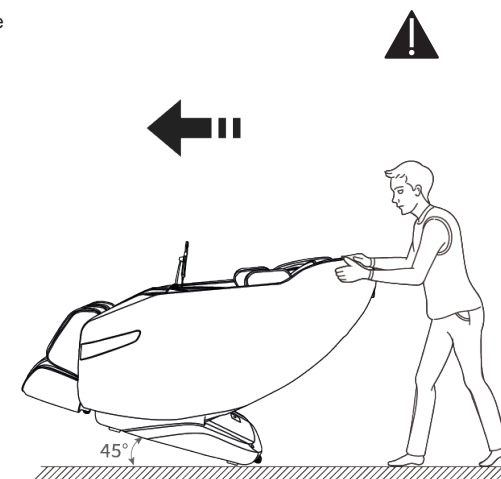

3. Перед застосуванням

Перевірте простір навколо

Переконайтеся, що поблизу пристрою немає людей, домашніх тварин та інших предметів.



Переконайтеся, що в зазорах між приладом немає сторонніх предметів.

3. Перед застосуванням

Увімкніть джерело живлення



Увага

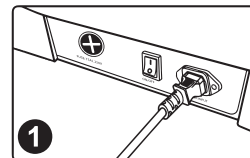

1. Підключіть кабель живлення

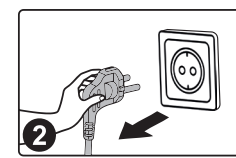

2. Схема електричного підключення

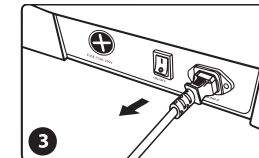

3. Увімкніть вимикач живлення (положення «I»)



УВАГА

- Перед використанням перевірте, чи шнур живлення та вилка не пошкоджені.
- Джерело живлення цього виробу має відповідати робочим характеристикам.
- Категорично забороняється використовувати інший адаптер живлення, ніж той, який призначений для цього продукту.
- Категорично забороняється підключати до пристрою різні пристрої перетворення електроенергії, які не схвалені виробником.

Перед масажем переконайтеся, що в області стоп та інших місцях немає сторонніх предметів. За жодних обставин руки, ноги та голова не повинні торкатися області між підставкою для ніг і основною рамою або області між підлокітником і масажною капсулою. Ні в якому разі не можна, щоб руки, ноги і голова потрапляли під тканинне або шкіряне покриття зони масажу.

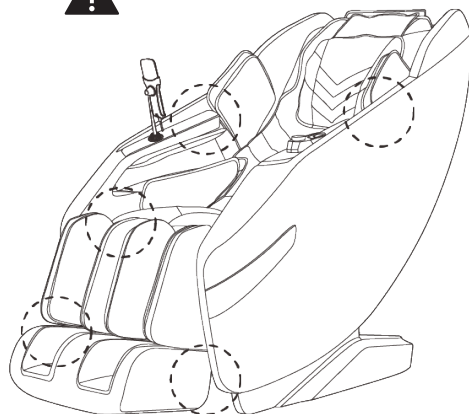

4. Особливості/функції

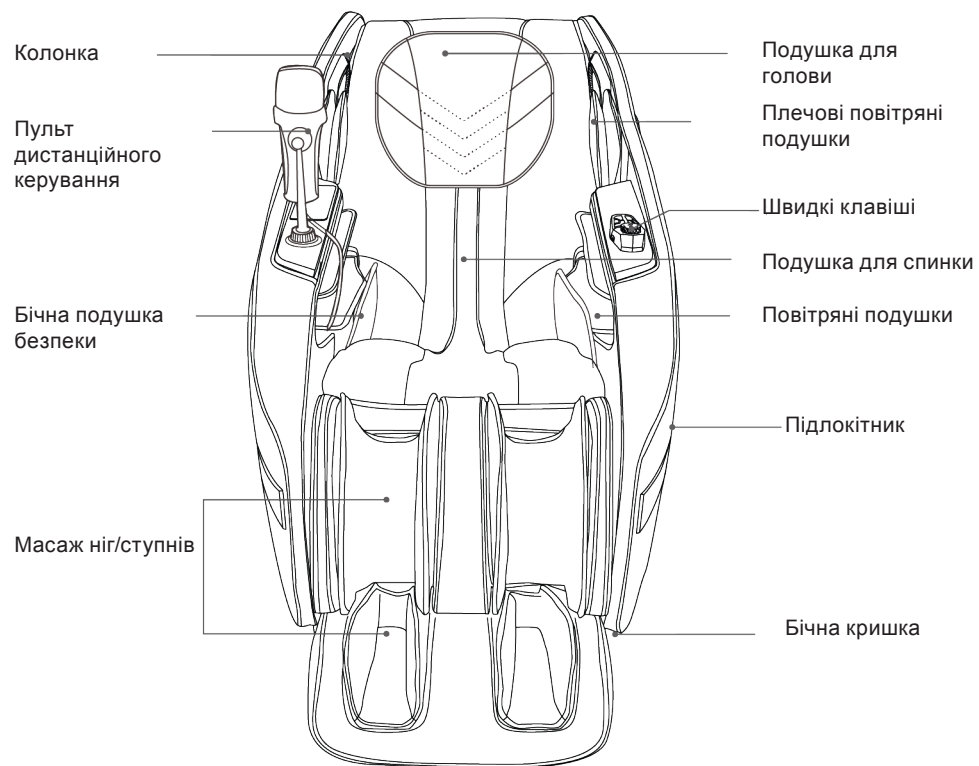

4. Особливості/функції

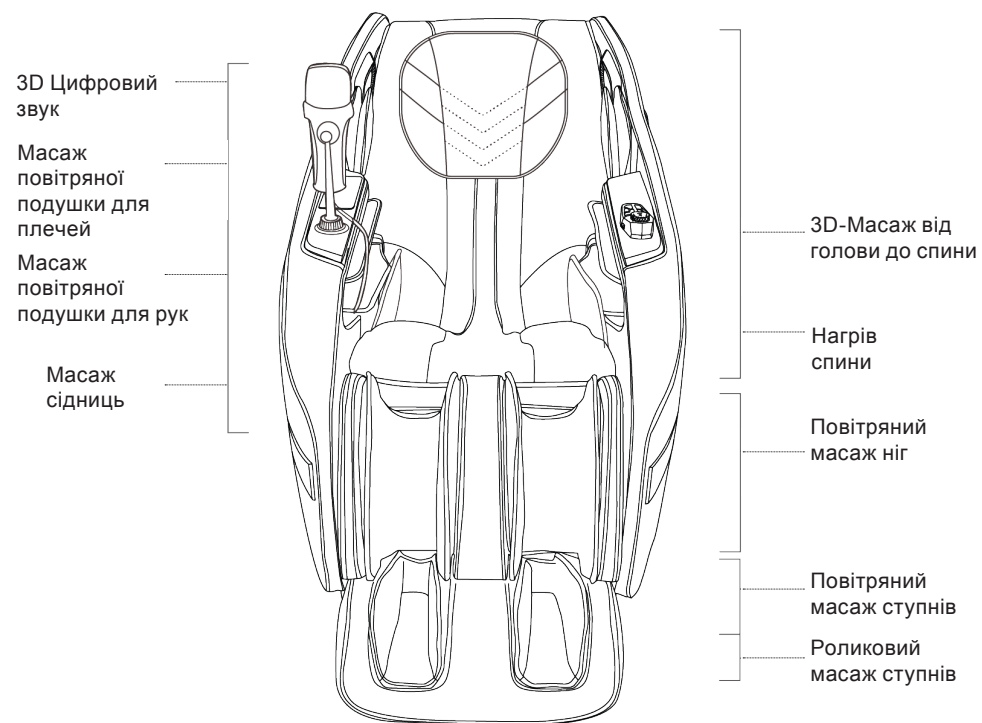

5. Дистанційне керування

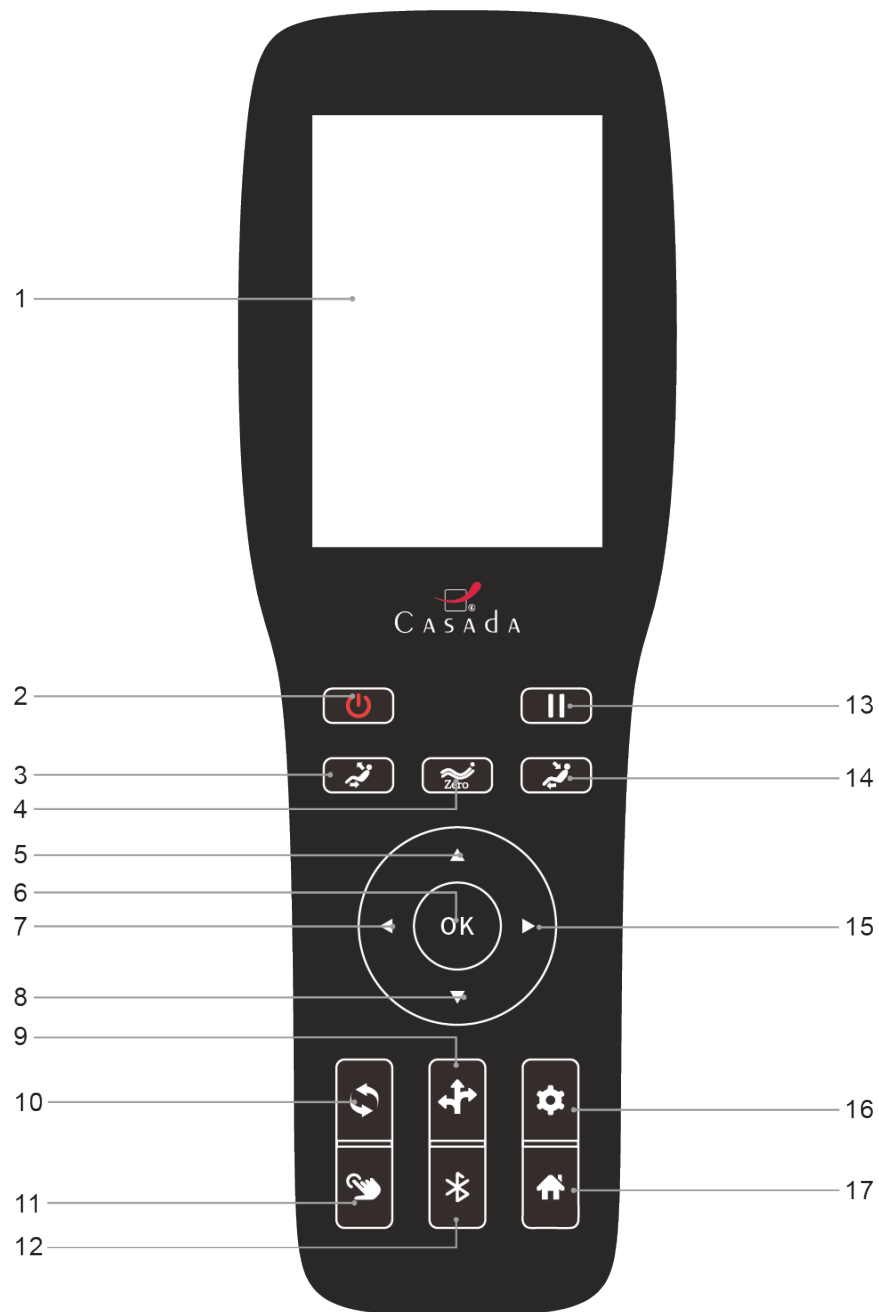

5. Дистанційне керування



1. Дисплей: рідкокристалічний дисплей показує функції масажу під час роботи.
2. Увімкнення/вимкнення: увімкнення/вимкнення масажного крісла.
3. Сидіння на кнопки: спинку і ніжки можна регулювати одночасно, щоб досягти зручного кута масажу.
4. Кнопка нульової гравітації: Масажне крісло має чотири рівні невагомості. Натисніть кнопку один раз, щоб вибрати перший рівень, двічі – другий рівень, тричі – третій рівень і чотири рази – повернення у вихідне положення.
5. Кнопка навігації вгору: натисніть кнопку вгору, щоб перейти вгору по меню або налаштувати положення масажу.
6. Кнопка ОК: підтвердити вибрану функцію масажу або виконати підтверджений масаж.
7. Ліва навігаційна клавіша: повернення до попереднього меню або вибір опції ліворуч.
8. Кнопка навігації вниз: натисніть кнопку вниз, щоб перейти в меню або налаштувати положення масажу.
9. Кнопка швидкого набору для «додаткових функцій»: Ця функція дозволяє отримати доступ до інтерфейсу вибору «додаткові функції»; Ви можете знайти детальний опис у цій інструкції.
10. Кнопка AUTO: Вхід в інтерфейс для вибору автоматичного режиму роботи. Додаткову інформацію можна знайти в розділі «Автоматична програма».
11. Кнопка швидкого доступу до ручного керування: вхід в інтерфейс вибору ручного керування. Щоб отримати детальну інформацію про цю функцію, перегляньте ці інструкції.
12. Кнопка Bluetooth: вмикає або вимикає функцію Bluetooth.
13. Кнопка паузи: призупиняє всі функції масажу, що виконуються в даний момент. Повторне натискання цієї кнопки відновить усі функції масажу до паузи.
14. Сидіння застібається кнопками: спинку та ніжки можна регулювати одночасно для досягнення зручного кута масажу.
15. Права навігаційна клавіша: перейдіть до підменю або виберіть опцію праворуч.
16. Клавіша швидкого доступу до функцій налаштування: використовується для входу в інтерфейс користувача функцій налаштування. Детальну інформацію про функції можна знайти в цьому посібнику.
17. Кнопка меню: відкриває інтерфейс вибору головного меню. Детальну інформацію про функції можна знайти в цьому посібнику.

5. Дистанційне керування

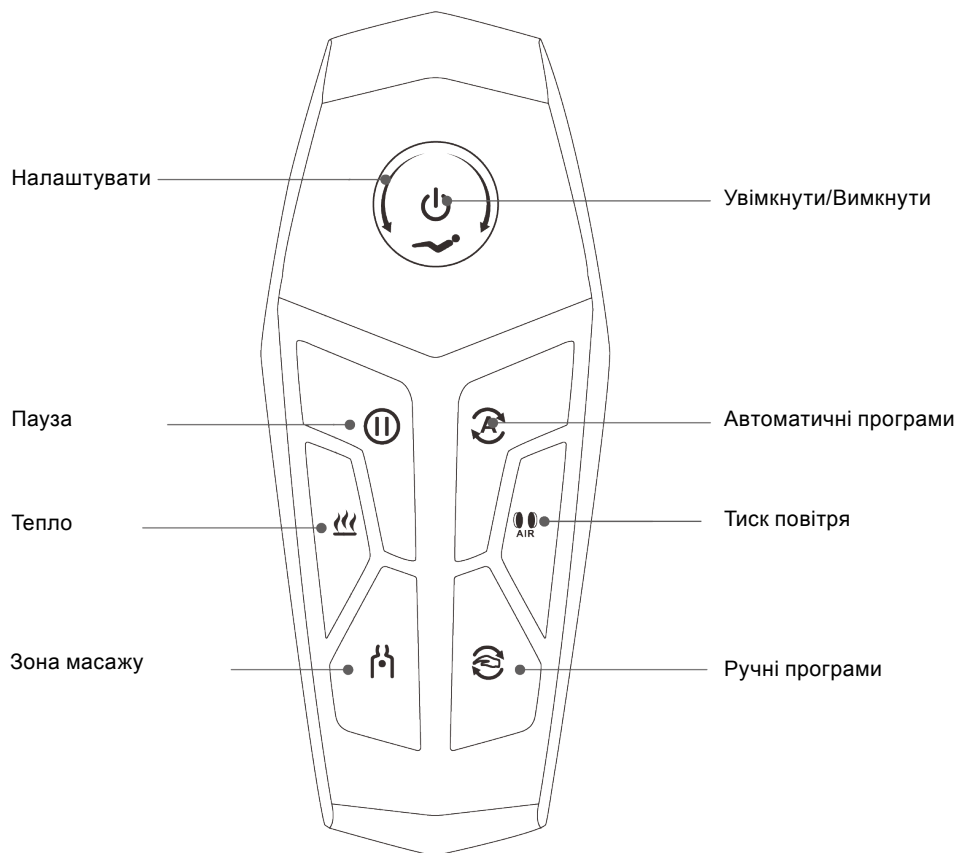
Огляд кнопок на підлокітнику



5. Дистанційне керування

Функції	Опис
	Кнопка вмикання/вимкнення: коротке натискання цієї кнопки вмикає та вимикає масаж.
	Ручка регулювання сидіння: Поверніть цю ручку за годинниковою стрілкою, щоб повільно опустити спинку вниз і підняти підніжку. Коли ви відпустите кнопку, рух спинки та підставки для ніг припиняться вниз/вгору.
	Ручка регулювання сидіння: Повертаючи цю ручку проти годинникової стрілки, спинка повільно піднімається, а підставка для ніг повільно опускається вниз; відпускання зупиняє рух спинки та підніжки вгору/вниз.
	Якщо цю кнопку натиснути під час масажу, усі функції масажу негайно припиняються (тобто масажне крісло вимикається через 20 хвилин). Натисніть цю кнопку ще раз, щоб відновити всі попередні функції масажу.
	Кнопка автоматичного режиму: кожного разу, коли кнопку коротко натискаєте, перемикається на наступну функцію автоматичного масажу.
	Кнопка застосування тепла: Натисніть кнопку, щоб увімкнути або вимкнути функцію нагріву.
	Кнопка тиску повітря: кожне натискання кнопки перемикає в режим тиску повітря: загалом чотири режими (включно з вимкненням тиску повітря), які можна перемикати циклічно.
	Кнопка зони масажу: натисніть цю кнопку, щоб перемкнути режим зони спини.
	Кнопка ручного режиму: при кожному короткому натисканні кнопки відбувається перехід до наступної техніки масажу.

6. Інструкція з експлуатації

Експлуатація та контроль функції масажу

1. Режим очікування



У вимкненому стані крісло знаходиться в режимі очікування (світлодіод вимкнений).

2. Почати масаж (кнопка увімкнення/вимкнення)

Щоб почати масаж, натисніть кнопку ON/OFF. Відкрийте головний екран і виберіть автоматичну програму для початку масажу.

Крісло вимикається автоматично, якщо протягом 5 хвилин не вибрано жодної програми.



2.1. Регулювання кута нахилу та визначення форми тіла

Кут нахилу буде відповідно налаштовано разом із визначенням форми тіла (зверніть увагу, що ви можете натиснути кнопку ОК, щоб пропустити цей крок).



6. Інструкція з експлуатації

2.2 Регулювання положення плечей

Як тільки положення плеча буде визначено, лунає звуковий сигнал. Якщо є відхилення від фактичного положення плеча, відрегулюйте положення, натискаючи Up або Down. Положення плечей можна регулювати в 11 рівнях.

Якщо положення плечей не буде відрегульовано протягом 10 секунд, система автоматично переключиться на функцію масажу. Якщо натиснути безпосередньо кнопку «ОК», ви відразу перейдете до функції масажу. Якщо положення плеча не розпізнається, масаж буде виконуватися на стандартній висоті положення плеча.

Примітка: під час масажу ви можете натиснути праворуч в інтерфейсі, щоб вибрати меню налаштування плечей, натиснути ОК, щоб увійти в інтерфейс налаштування плечей, або відрегулювати положення плечей, натиснувши вгору або вниз.

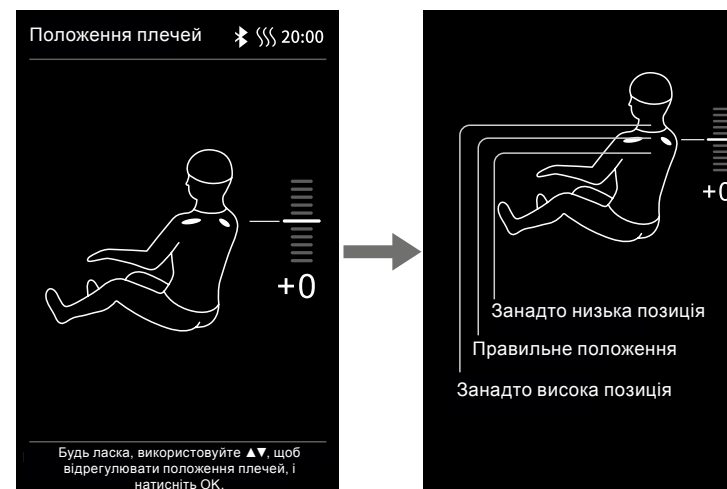

Кнопки	Опис
	Відрегулюйте масажні головки вгору, щоб вони досягли відповідного положення плечей.
	Відрегулюйте масажні головки вниз, щоб вони досягли відповідного положення плечей.

6. Інструкція з експлуатації



3. Регулювання положення масажної головки

Якщо необхідно відрегулювати положення масажної головки після вибору програми масажу, натисніть кнопку «Меню»  на пульті дистанційного керування та виберіть ручну функцію, яку потрібно налаштувати. Ви також можете безпосередньо натиснути кнопку «Manual» на пульті дистанційного керування та вибрати ручну функцію, яку ви хочете встановити. Потім натисніть клавішу «Вліво», щоб повернутися до інформаційного інтерфейсу («ручна функція» стає інтерфейсом). Ви можете натиснути кнопку «Вгору» або «Вниз» безпосередньо з інтерфейсу ручного керування, щоб перемістити масажну головку вгору або вниз, коли для зони масажу встановлено точковий або частковий масаж.

Якщо область масажу не є точковою або частковою, вам потрібно вибрати «Налаштування масажу» в ручному інтерфейсі. Знайдіть зону масажу, виберіть точковий або частковий масаж, натисніть кнопку «Вліво», щоб повернутися до інтерфейсу, і натисніть кнопку «Вгору» або «Вниз», щоб перемістити масажну головку в положення «Лежачи»: вгору та вниз і адаптуйте.

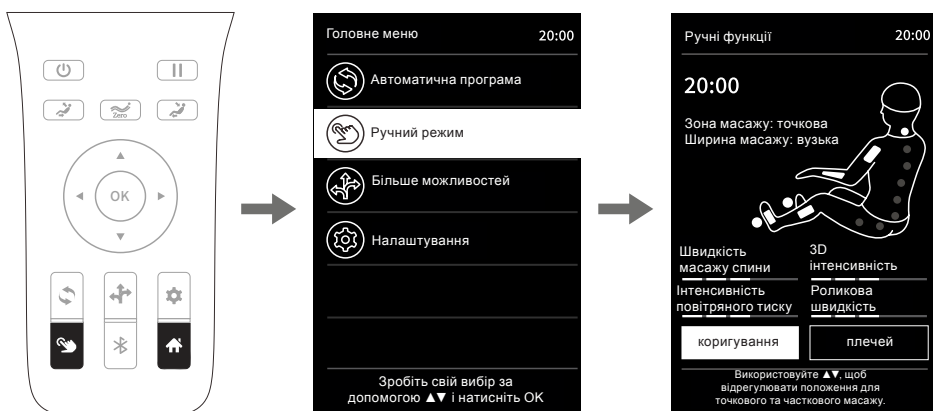

6. Інструкція з експлуатації

4. Кнопка паузи

Під час поточного процесу масажу ви можете тимчасово призупинити всі поточні функції масажу, натиснувши кнопку паузи . Натисніть кнопку паузи ще раз, щоб продовжити процес масажу перед паузою. Якщо перерва триває більше 20 хвилин, пристрій автоматично вимикається.

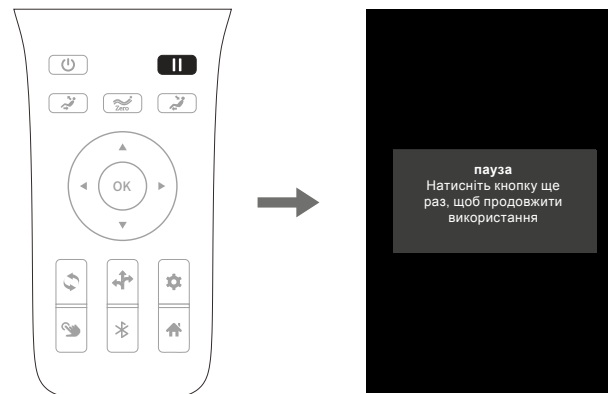

5. Кнопка Меню

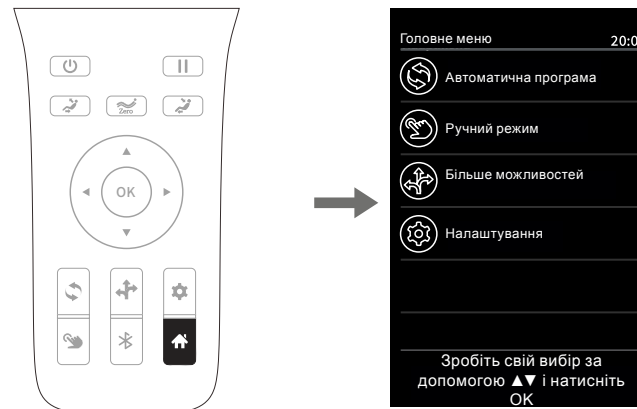

Натисніть кнопку «Меню» , щоб увійти в головне меню для вибору функції масажу, включаючи інтерфейси для автоматичної функції, ручної функції, інші та інші функції.

Відкрийте меню, натисніть Вгору або Вниз, щоб вибрати функції, і натисніть ОК, щоб перейти до наступного рівня вибору. Натисніть ліворуч, щоб повернутися до попереднього інтерфейсу меню.



6. Інструкція з експлуатації

1. Автоматична функція

Натисніть кнопку «Меню» , щоб увійти в головне меню. Натисніть кнопку «Вгору» або «Вниз», щоб вибрати автоматичну функцію, підтвердіть кнопкою «ОК». Ви також можете безпосередньо натиснути кнопку «Автоматично»  на пульті дистанційного керування, щоб вибрати автоматичну функцію.

На вибір є 15 автоматичних програм масажу: комфортний масаж, релаксаційний масаж, розтягуючий масаж, масаж шиї та плечей, масаж спини та попереку, масаж всього тіла, масаж хребта, відновлювальний масаж, масаж меридіанів, професійний масаж, масаж на спокійну ніч, нижній масаж, підбадьорливий масаж, масаж нижньої частини тіла та масаж всього тіла.

Відкрийте інтерфейс автоматичних функцій і натисніть кнопку «Вгору» або «Вниз», щоб вибрати будь-яку програму масажу з автоматичними функціями та повернутися до інтерфейсу керування. Інтерфейс користувача відображається як інформаційний екран із автоматичними функціями.

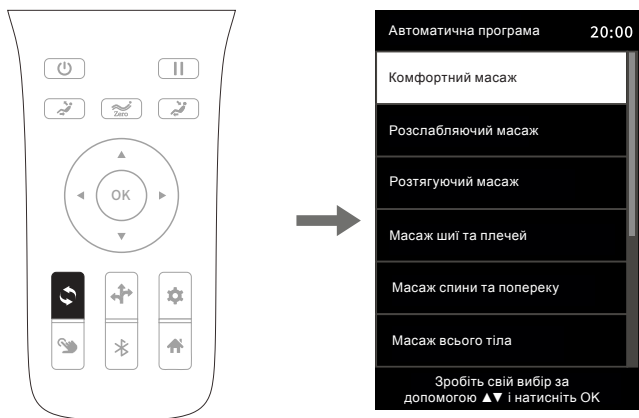



6. Інструкція з експлуатації

Функції	Опис
Комфортний масаж	Найкомфортніший масаж.
Розслабляючий масаж	Розслабте своє тіло ніжним та приємним глибоким масажем.
Розтягуючий масаж	Розтягує ноги і попереку за допомогою спеціального ергономічного руху опори для ніг і спинки. Таким чином можна ефективно усунути симптоми втоми, полегшити біль у суглобах і відновити життєві сили.
Масаж шиї та плечей	За допомогою унікальної техніки масажу шиї та плечей можна провести ефективний масаж шийного відділу хребта та лопатки. Знімає біль у шиї та плечах і зменшує симптоми втоми.
Масаж спини та попереку	Масаж спини та попереку спрямований на полегшення болю в спині та попереку.
Масаж всього тіла	Масаж усіх м'язів пробуджує різні функціональні зони тіла і дозволяє почати новий день, повний бадьорості.
Масаж хребта	Унікальна техніка масажу хребта покращує кровообіг, знімає біль у шиї та плечах, забезпечує краще постачання киснем області голови.
Відновлювальний масаж	Зменшує загальну втому і м'язову хворобливість, розслабляє спину і м'язи, покращує мікроциркуляцію і швидко знімає втому.
Меридіанний масаж	Надає очищуючу дію на меридіани. Сприяє мікроциркуляції організму та зміцнює імунну систему.
Професійний масаж	Фізично активні люди можуть розслабитися за допомогою масажу Підвищення рухливості, зняття напруги і загальна оптимізація роботи організму.
Масаж на добраніч	Масаж дванадцяти найважливіших точок акупунктури допомагає організму відновити баланс і забезпечити швидке поліпшення сну та якості відпочинку.
Нижній масаж	Цей масаж підходить всім, особливо людям похилого віку. Масаж м'який і м'який. Рекомендується також людям, які піддаються особливому стресу.
Підбадьорливий масаж	-
Масаж нижньої частини тіла	Масаж дозволяє швидко відновити організм після тренування, що забезпечує оптимальну регенерацію.
Масаж балансу тіла	німає стрес, знімає втому, заспокоює розум, розслабляє м'язи, приводить тіло та розум у рівновагу, забезпечує врівноважений розум і сприяє сну.

6. Інструкція з експлуатації

2. Ручні функції

Натисніть кнопку «Меню» , щоб отримати доступ до головного меню. Натисніть кнопку «Вгору» або «Вниз», щоб вибрати ручні функції , підтвердіть кнопкою «ОК». Ви також можете безпосередньо натиснути кнопку «Manual» на пульті дистанційного керування, щоб увійти в інтерфейс ручної роботи.

Є 9 функцій ручного масажу, включаючи розминання, постукування, ритмічне постукування, розминання та постукування, шиацу, 3D-розминання, 3D-постукування, 3D-розминання та постукування та 3D-шиацу.

Після входу в ручний інтерфейс виберіть потрібну техніку ручного масажу за допомогою кнопок ВГОРУ або ВНИЗ і натисніть ОК для підтвердження. Після вибору техніки ви не повернетеся автоматично до попереднього інтерфейсу. Натисніть кнопку вліво, щоб повернутися до попереднього інтерфейсу. Коли ви повернетеся до попереднього інтерфейсу, ви опинитеся в інтерфейсі технік ручного масажу.



6. Інструкція з експлуатації

Функції	Регулювання масажної головки	
Розминання	швидкість	Швидкість регулюється в 5 рівнях Ширина регулюється в 3 рівнях
Постукування	Швидкість і ширина	
Ритмічне постукування	Швидкість і ширина	
Розминання та постукування	швидкість	
Шиацу	Ширина	
3D розминання	швидкість	
3D Постукування	Швидкість і ширина	
3D постукування та розминання	швидкість	
3D шиацу	Ширина	

6. Інструкція з експлуатації

3. Більше можливостей

Натисніть кнопку «Меню» , щоб увійти в інтерфейс меню, натисніть кнопку «Вгору» або «Вниз», щоб вибрати піктограму для додаткових функцій, і підтвердіть кнопкою «ОК». Але ви також можете безпосередньо натиснути «Інші функції». кнопку на пульті дистанційного керування для входу в інтерфейс користувача для додаткових функцій.

Інші функції включають: верхній тиск повітря, нижній тиск повітря, тепло та інші функції масажу.

Коли ви перебуваєте на екрані додаткових функцій, за допомогою кнопок ВГОРУ або ВНИЗ виберіть потрібну функцію масажу та використовуйте кнопку Вправо, щоб увімкнути або вимкнути її. Потім натисніть кнопку ОК для підтвердження. Натисніть кнопку вліво, щоб повернутися до попереднього інтерфейсу меню.

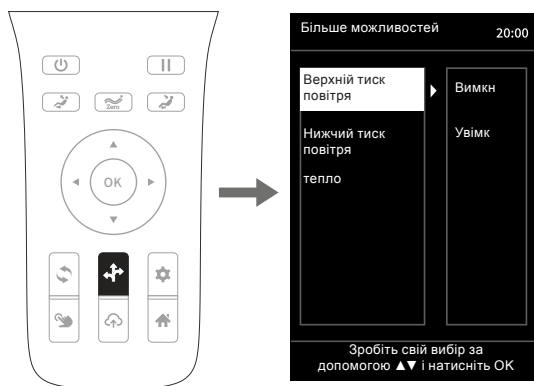

6. Інструкція з експлуатації

1. Інші функції - верхній тиск повітря

Масаж верхнім повітряним тиском: включає функції масажу плечей, рук і талії.

Виберіть інтерфейс «Додаткові функції» та натисніть кнопку «Вгору» або «Вниз», щоб вибрати функцію верхнього аромасажу. Натисніть кнопку «Вправо», щоб увімкнути або вимкнути верхній аромасаж, потім підтвердіть вибір кнопкою «ОК». Використовуйте кнопку «Вліво», щоб повернутися до попереднього інтерфейсу меню.

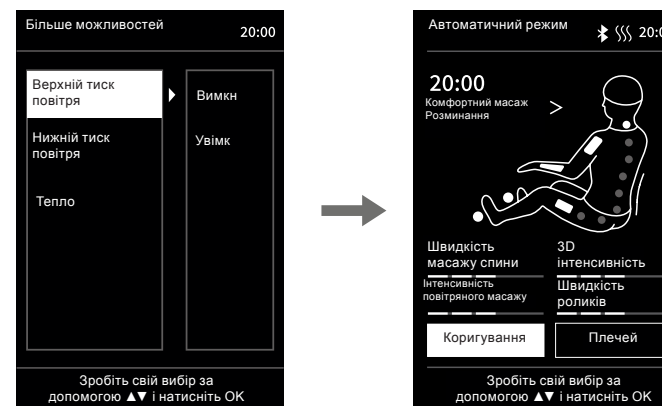

2. Інші функції – зниження тиску повітря

Масаж із низьким тиском повітря: з функціями масажу для ніг і стоп.

Виберіть інтерфейс «Додаткові функції», натисніть кнопку «Вгору» або «Вниз», щоб вибрати функцію нижнього повітряного масажу. Натисніть кнопку «Вправо», щоб увімкнути або вимкнути нижній повітряний масаж, а потім підтвердіть вибір кнопкою «ОК». Скористайтеся кнопкою «Вліво», щоб повернутися до попереднього інтерфейсу меню.



6. Інструкція з експлуатації

3. Інші функції – Тепло

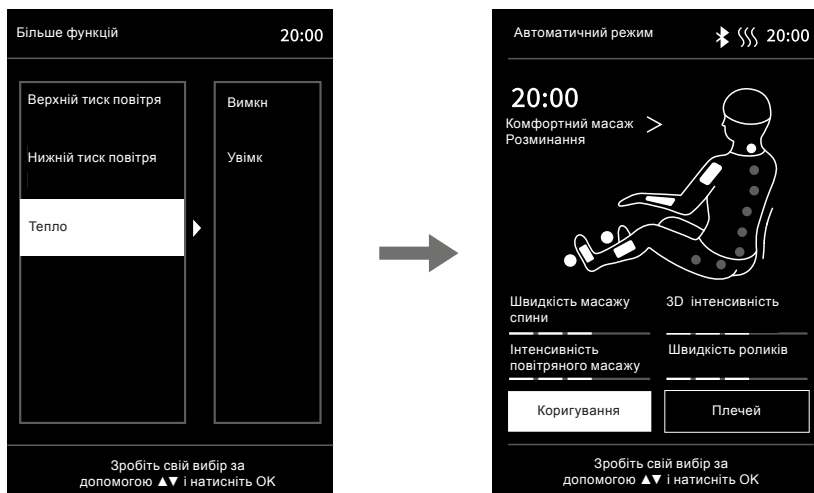

Нагрівання: увімкнути/вимкнути нагрівання. Розігрів займає близько 3 хвилин.

Виберіть інтерфейс «Додаткові функції», натисніть кнопку «Вгору» або «Вниз», щоб вибрати функцію нагріву. Натисніть кнопку «Вправо», щоб увімкнути або вимкнути нагрівання, а потім підтвердіть вибір кнопкою «ОК». кнопкою «Вліво» ви повертаєтесь до попереднього інтерфейсу меню.



6. Інструкція з експлуатації

4. Налаштування

Натисніть кнопку «Меню» , щоб отримати доступ до головного меню. Виберіть піктограму налаштувань за допомогою кнопок «Вгору» чи «Вниз» або безпосередньо за допомогою кнопки «Налаштування»  на пульті дистанційного керування та натисніть кнопку «ОК», щоб увійти в меню налаштувань. Налаштування включають: мови, Bluetooth та ідентифікатор пристрою.

Відкривши інтерфейс налаштування, натисніть кнопку «Вгору» або «Вниз», щоб вибрати потрібну функцію налаштування. Потім натисніть кнопку «Вправо», щоб встановити вибрану функцію налаштування, потім натисніть «ОК» для підтвердження. Використовуйте кнопку «Вліво», щоб повернутися до попереднього інтерфейсу меню.

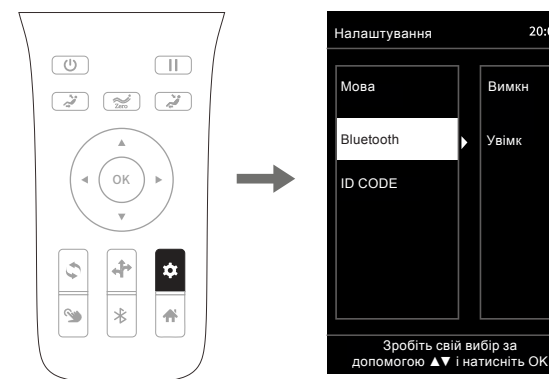

6. Інструкція з експлуатації

1. Налаштування – налаштування мови

Відкрийте меню налаштувань. Використовуйте кнопки вгору та вниз, щоб вибрати мову, підтвердіть правою кнопкою. Потім виберіть свою мову за допомогою кнопки ОК. Ви можете повернутися за допомогою лівої кнопки.

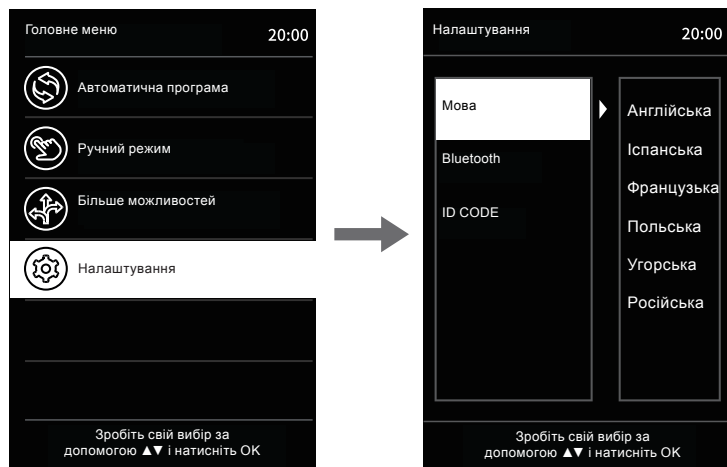

2. Налаштування - Bluetooth

Увімкніть функцію Bluetooth крісла, щоб підключити до крісла свій пристрій із підтримкою Bluetooth (наприклад, мобільний телефон, планшет тощо). Після створення пари та підключення до модуля Bluetooth крісла музика, що відтворюється з вашого зовнішнього пристрою, може бездротово передаватися на звукову систему крісла через Bluetooth.

Відкрийте інтерфейс налаштувань і виберіть Bluetooth за допомогою кнопки ВГОРУ або ВНИЗ. Потім натисніть праву кнопку, щоб увімкнути або вимкнути функцію Bluetooth, підтвердити кнопкою ОК. Натисніть кнопку вліво, щоб повернутися до попереднього інтерфейсу меню.

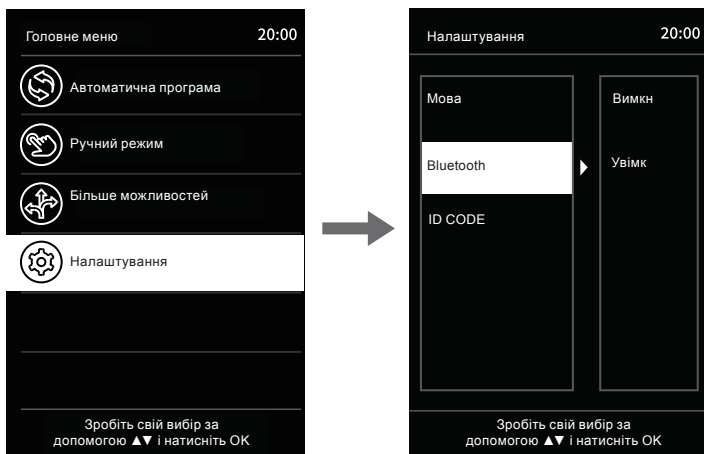

6. Інструкція з експлуатації

3. Налаштування - ID CODE

ID CODE: відображення ідентифікаційного номера пристрою.

Після входу в інтерфейс налаштування використовуйте кнопку ВГОРУ або ВНИЗ, щоб вибрати ідентифікатор пристрою та відобразити номер пристрою.

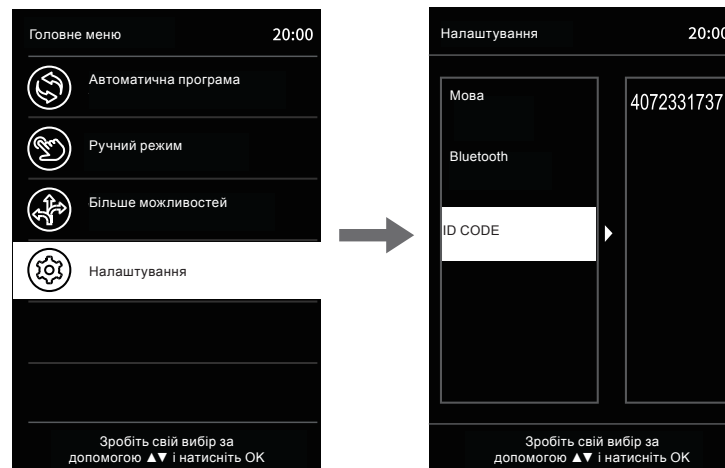

6. Інструкція з експлуатації

4. Налаштування масажу

В інтерфейсі натисніть кнопку вліво або вправо, щоб вибрати кнопку налаштування масажу, а потім натисніть кнопку ОК, щоб увійти в інтерфейс налаштування масажу.

Є 7 функцій налаштування масажу: швидкість масажу спини, інтенсивність 3D, зона масажу, ширина масажу, інтенсивність повітряного масажу, швидкість ролика, час масажу тощо.

Увійшовши в інтерфейс налаштування масажу, натисніть кнопку «Вгору» або «Вниз», щоб вибрати потрібний параметр. Натисніть кнопку «Вправо», щоб відрегулювати рівень масажу, а потім натисніть кнопку «ОК», вибравши налаштування масажу. Натисніть кнопку вліво, щоб повернутися до попереднього інтерфейсу меню.



Функції	Опис
Швидкість масажу спини	5 рівнів швидкості
3D інтенсивність	Інтенсивність регулюється в 5 рівнях
Ширина масажу	Виберіть один із п'яти режимів: точковий, частковий, повний, верхній і нижній.
Ширина Масажа	Ширина регулюється на 3 рівнях
Інтенсивність аеромасажу	Інтенсивність регулюється в 5 рівнях
Швидкість ролика	Доступні чотири режими, включно з закритим і рівнями від 1 до 3.
Контроль часу	Є чотири режими на вибір: +10 хвилин, +5 хвилин, -5 хвилин і -10 хвилин.

6. Інструкція з експлуатації

Зверніть увагу, що доступний час масажу може змінюватися залежно від тривалості, що залишилася. Якщо відображений час не дозволяє додавання або віднімання певного інтервалу часу, відповідна операція недоступна. Наприклад, якщо на пульті дистанційного керування відображається 39 хвилин, діапазон налаштування доступного часу масажу обмежено -5 хвилинами або -10 хвилинами. Неможливо вибрати +10 хвилин або +5 хвилин.



Нульова гравітація

Натисніть кнопку Zero Gravity, щоб відрегулювати положення кута невагомості. Залежно від ваших потреб ви можете вибрати різні положення кута невагомості. Для першого рівня натисніть кнопку один раз. Для другого рівня натисніть кнопку двічі. Для третього рівня натисніть кнопку тричі. Для повернення в початковий стан кнопку необхідно натиснути чотири рази.



Кнопка	Опис
	Кнопка «Невагомість» дозволяє користувачеві встановити положення невагомості для зони литок і спинки, а також вибрати один із трьох режимів невагомості та режиму опускання крісла, які чергуються циклічно..

5. Кнопка регулювання нахилу кресла.

Кнопка	Опис
	Щоб підняти спинку, натисніть і утримуйте кнопку підйому сидіння, доки не буде досягнуто бажаної висоти. Щоб опустити ніжну секцію, натисніть і утримуйте кнопку, доки ніжна частина не займе потрібне положення. Щоб припинити піднімати або опускати ніжну секцію, відпустіть кнопку.
	Щоб повільно опустити спинку, натисніть і утримуйте кнопку опускання сидіння. Щоб повільно підняти підставку для ніг, натисніть і утримуйте кнопку підняття підставки для ніг. Щоб зупинити опускання спинки або підняття підніжки, відпустіть відповідну кнопку.

6. Інструкція з експлуатації

Відтворення динаміка Bluetooth

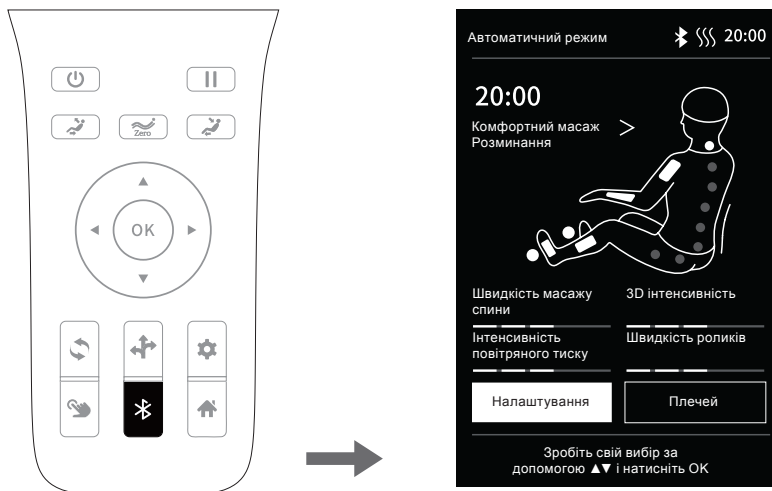

1. Кнопка Bluetooth: щоб увімкнути або вимкнути з'єднання Bluetooth, натисніть кнопку «Bluetooth» на  пульті дистанційного керування.
2. У меню інтелектуального пристрою відкрийте Налаштування та виберіть Bluetooth. Відкрийте «Bluetooth», і він автоматично шукатиме новий пристрій Bluetooth.
3. Інтелектуальний пристрій шукає відповідну модель Bluetooth (IMCM-XXXX). Коли буде запропоновано, натисніть кнопку «Пара».
4. Увімкніть музичний плеєр смарт-пристрою та виберіть пісню для відтворення.

6. Інструкція з експлуатації

Завершити масаж

Щоб вимкнути функції масажу під час використання, просто натисніть кнопку ввімкнення/вимкнення на пульті дистанційного керування. Це також скидає спинку та підніжку.

Крім того, таймер масажу автоматично вимикає всі функції після закінчення встановленого часу, але спинка та підніжка залишаються функціональними.

Щоб вимкнути пристрій, вимкніть головний вимикач.

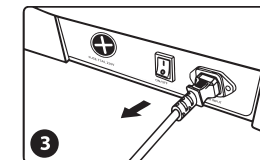
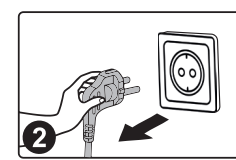
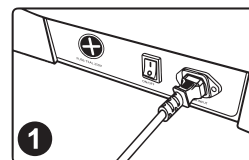

7. Очищення та догляд

Очистіть шкіряні та пластикові деталі
Використовуйте м'яку суху тканину, щоб протерти шкіру.

- Не чистіть виріб хімічними речовинами, такими як розчинник, бензин, спирт тощо.
- Якщо ви використовуєте комерційно доступні засоби для догляду за шкірою, дотримуйтесь інструкцій щодо використання.

Якщо PU шкіра особливо забруднена, протріть її за допомогою наведених нижче методів.

1. Змочіть м'яку тканину у воді або гарячій воді з 3-5% нейтральним миючим засобом і ретельно віджміть.
2. Протріть шкіряну поверхню м'якою тканиною, згаданою вище.
3. Видаліть миючий розчин тканиною, змоченою чистою водою та ретельно віджатою.
4. Висушіть шкіру віджатою м'якою тканиною.
5. Потім дайте йому висохнути на повітрі.

Якщо плями важко видалити, ми рекомендуємо занурити шматок наявного у продажу меламінового пінопласту в розчин нейтрального миючого засобу та протерти ним крісло.

- Не використовуйте фен для сушіння поверхні.
- Зверніть увагу, що колір тканини буде стиратися на поверхні PU шкіри. Тому будьте обережні при чищенні крісла джинсами і кольоровими тканинами.
- Зверніть увагу, що тривалий контакт між цими частинами та пластиком може призвести до зміни кольору.
- Будь ласка, зверніть увагу, що поліуретанова шкіра може знебарвитися під впливом фарби для волосся. Щоб уникнути проблем, рекомендуємо під час фарбування волосся накриватися рушником.



8. Усунення несправностей

Несправність	Коли литковий механізм або спинка досягають певного положення, положення більше не змінюватиметься при натисканні потрібної кнопки регулювання.
Рішення	Через структуру виробу та ергономічні вимоги цей виріб має безпечне обмеження щодо регулювання положення. Одночасно лунає звуковий сигнал при досягненні ліміту.

Несправність	Після включення крісла деякі функції не працюють.
Рішення	Після ввімкнення пристрою натисканням кнопки живлення необхідно вручну вибрати програму автоматичного масажу або інший режим роботи. Якщо не зробити жодного вибору, пристрій автоматично вимкнеться через 20 хвилин. Якщо вибрано ручний режим роботи, невибрані функції можуть бути вимкнені, і режим роботи потрібно встановити вручну.

Несправність	Пристрій видає шум, схожий на тертя шкіри, коли він змінює положення.
Рішення	У цьому виробі використовується високоякісна синтетична шкіра, стійка до стирання, яка відповідає вимогам захисту навколишнього середовища. Завдяки особливим властивостям шкіряних матеріалів, при терті рухів у відповідній зоні виникає легкий шум. Це нормальне явище. Примітка. Якщо під час роботи ви почуєте звук, схожий на розрив тканини або шкіри, негайно припиніть роботу та зверніться до фахівця.

Несправність	Масажні головки не доходили ні до плечей, ні до шиї.
Рішення	Якщо ви не пропустили сканування тіла перед масажем ви повинні встановити положення плечей вручну в головному меню. Якщо цього недостатньо і голова не торкається головної подушки або спина не торкається спинки, положення плечей може бути нижче фактичного положення під час визначення форми тіла. Сядьте в найнижче положення сидіння, обіпріться головою на підголовник і почніть знову.

Несправність	Пристрій пошкоджено. Адаптер живлення або вилка надзвичайно гарячі.
Рішення	Припиніть використання пристрою та вимкніть джерело живлення. Щоб уникнути нещасних випадків, зверніться до авторизованого сервісного центру.

Якщо у вас виникли запитання чи сумніви щодо цього продукту, зверніться до відповідального сервісного персоналу.

9. Технічні дані

Модель:	BetaSonic III
Вага брутто:	95 кг
Вага нетто:	80 кг
Напруга:	220-240 В ~ 50/60 Гц
Номинальна потужність:	220 Вт
Тиск повітря:	0,022-0,03 МПа
Рівень шуму:	≤60 дБ
Клас безпеки:	I клас
Хронометраж:	20 хвилин
Сертифікати:	CE ENEC X
braintronics@:	21 хвилина

Маса:	50 x 76 x 116 см
Розміри:	95 x 156 x 185 см
Розмір лежачи:	

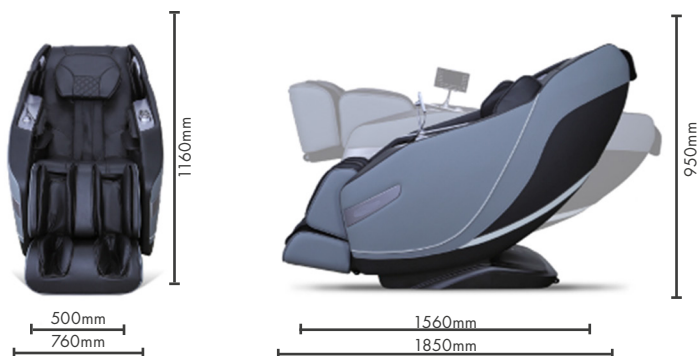

10. Спеціальні функції



ТОЧКА

Масажні насадки можуть масажувати певні точки.



РОЗМИНАТИ

Шкіру і м'язи захоплюють і розминають або великим і вказівним пальцями, або обома руками. Цю техніку масажу використовують переважно для зняття напруги.



СТУКАТИ

Короткі постукувальні рухи виконуються ребром долоні, плоским боком кисті або кулаком. Це сприяє циркуляції крові та розслабляє напружені м'язи. Постукування на рівні легень може поліпшити очищення легень від слизу.



ШИАЦУ

Shiatsu (натискання пальцями) - це вид тілесної терапії, розроблений у Японії. Техніка масажу складається з м'яких, ритмічних, глибоковпливових розтягувань і обертань. Шиацу спрямований на стимуляцію окремих точок на тілі та мобілізацію м'язів.



ПОВІТРЯНИЙ ТИСК

Надування і здування повітряних подушок створює насосний рух, який викликає природні м'язові рефлекси. Особливо корисно для литкової ділянки та стоп.



РОЗМИНАННЯ І ПОСТУКУВАННЯ (ПОДВІЙНА ДІЯ)

Тут поєднуються техніки розминання і постукування, які одночасно знімають напругу і сприяють циркуляції крові.



АВТОМАТ

Спеціально розроблені автоматичні програми для всього тіла пропонують широкий спектр різних технік масажу. Як опцію можна ввімкнути функцію підігріву.



ЗАДНЯ ЧАСТИНА

Масажна зона, яку можна зробити будь-якого розміру.



ВУГЛЕЦЕВЕ ТЕПЛО

Вуглецеве інфрачервоне тепло глибокої дії розширює кровоносні судини, посилює кровотік і знижує м'язовий тонус. Воно також чинить надзвичайно заспокійливу дію на нервові клітини, які відповідають за передачу сигналу про біль у мозок.



СКУТЕР

Масаж стоп чинить стимулювальну дію на нервові закінчення й органи тіла. М'язи розслабляються, і поліпшується фізичне самопочуття.



ПОВІТРЯНИЙ ДІАПАЗОН

Повітряний масаж для всього тіла - різні зони можна контролювати індивідуально



BLUETOOTH

Бездротове підключення до смартфона або планшета спрощує прослуховування музики.



НЕВАГОМЕ СТАНОВИЩЕ

Поза «невагомості», розроблена для астронавтів, щоб оптимізувати розвантаження тіла і розподіл ваги.

11. Юридичні питання

11.1 Декларація відповідності ЄС

Відповідає європейським директивам EMC 2014/30/EU, LVD 2014/35/EU і RoHS.

11.2 Гарантійні зобов'язання

Продавець надає встановлений законом гарантійний термін на виріб, описаний у наведеній нижче таблиці. Гарантія діє з дати купівлі. Дата купівлі має бути підтверджена документами, що підтверджують купівлю. Продавець безкоштовно відремонтує або замінить усі вироби, на які поширюється гарантія в Німеччині, і які виявляться несправними. Це не стосується швидкозношуваних деталей, таких як тканинні чохла. Умовою для цього є надсилання несправного приладу з доказом покупки до закінчення гарантійного терміну.

Гарантія недійсна, якщо після виявлення несправності вона виникла, наприклад, через зовнішні впливи або внаслідок ремонту чи модифікації, виконаних не виробником або не уповноваженим дилером. Гарантія дилера обмежується ремонтом або заміною виробу. У межах цієї гарантії виробник або продавець не бере на себе жодних додаткових зобов'язань і не несе відповідальності за шкоду, спричинену недотриманням інструкцій з експлуатації та/або неправильним використанням виробу.

Якщо в результаті перевірки виробу виробником з'ясується, що гарантійна претензія відноситься до дефекту, на який не поширюється гарантія, або що гарантійний термін минув, витрати на перевірку і ремонт несе замовник.

Юридичне повідомлення: Жодне з тверджень, що містяться тут, не є цілющим. Діагностика та лікування захворювань та інших фізичних розладів вимагають звернення до лікарів, альтернативних практик або терапевтів. Інформація має виключно інформаційний характер і не повинна використовуватися як заміна медичного лікування. Кожен користувач повинен сам визначити, наскільки корисним є застосування в конкретному випадку, шляхом ретельного обстеження і, за необхідності, після консультації з фахівцем. Будь-яке застосування або терапія здійснюються на власний ризик користувача. Ми дистанціюємося від будь-яких заяв і обіцянок про лікування.

Casada International GmbH
Obermeiers Feld 3
33104 Paderborn, Germany
info@casada.com
www.casada.com

Авторське право Зображення і тексти є об'єктом авторського права компанії CASADA International GmbH і не можуть бути використані без спеціального підтвердження. copyright © 2023 CASADA International GmbH. всі права захищені. A2-SK3-EN1023

